



www.atpkg.com



EMBALLAGES AT

VENTES  SERVICE

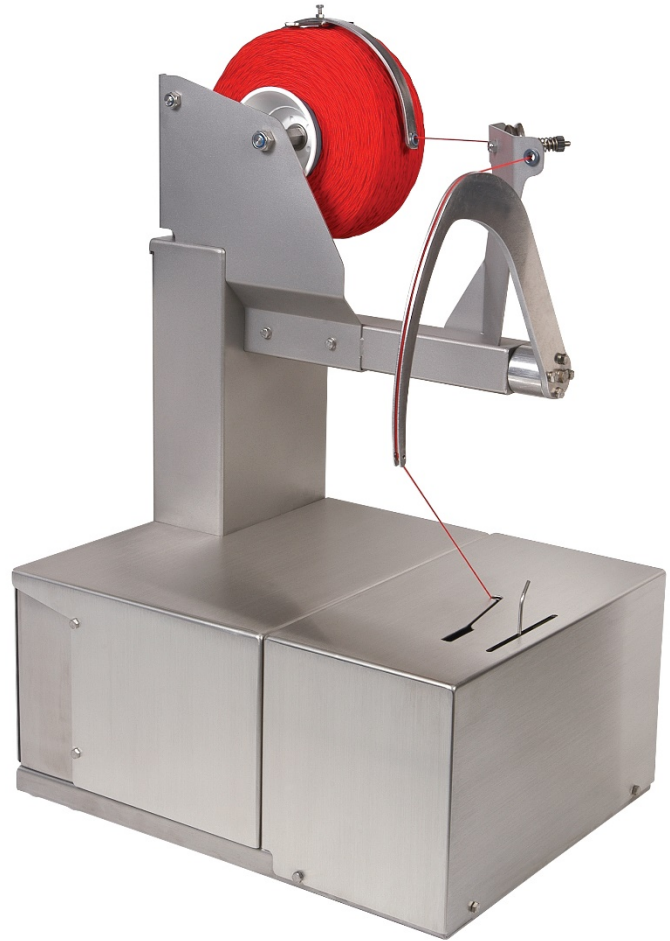
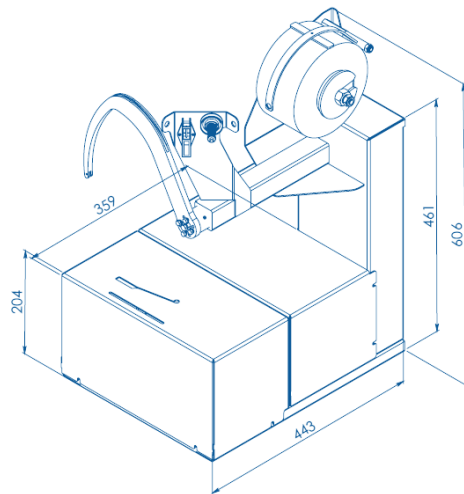

SSB

CARACTÉRISTIQUES STANDARD :

- Utilise une ficelle élastique de grade alimentaire
 - Fait des noeuds sans restriction de diamètre du produit
 - Attache sans endommager le produit
 - La "SSB" s'utilise en mode semi-automatique ou s'intègre dans une ligne de conditionnement automatisée
 - La "SSB" est le produit le plus avancé dans le domaine à ce jour et bénéficie des améliorations de qualité, de performance, de fiabilité ainsi que de facilité d'utilisation
 - Acier inoxydable de qualité alimentaire
- Facilité de nettoyage
 - Attache correctement tout en évitant le gaspillage de ficelle grâce à son système breveté
 - Poids: 38.5 Kg
 - Alimentation électrique:
 - 100/110 VAC monophasé
 - 230 VAC monophasé
 - Temps de cycle: 0.44 s
 - Compatibilité aux normes UL/CSA