



www.atpkg.com



EMBALLAGES AT

VENTES SERVICE



SB-2EX-SS

SCELLEUSE EN ACIER INOXYDABLE AVEC COURROIES D'ENTRAÎNEMENT LATÉRALES

La scelleuse à boîtes modèle SB-2EX-SS offre la fiabilité dont vous avez besoin. La conception simple et unique de cet équipement en fait l'une des scelleuses à boîtes les plus fiables sur le marché en ce moment. Elle s'avère offrir une solution alternative rapide et efficace en comparaison au scellage de boîte manuel et requiert un minimum d'entretien.

CARACTÉRISTIQUES STANDARD :

- Brancher & utiliser
- Changement de dimension boîte facile et rapide
- Courroies d'entraînement latérales de qualité industrielle
- Cartouches d'alimentation de ruban adhésif supérieure et inférieure interchangeables
- Bouton d'arrêt d'urgence
- Extension pour pattes ajustables
- Roulettes robustes pour les déplacements à l'intérieur de l'usine
- Table d'emballage avant et arrière
- Coinceurs supérieurs, conçus pour stabiliser la boîte et fermer les rabats supérieurs afin de faciliter le scellage
- Acier inoxydable de calibre 12
- Peu d'entretien, Air comprimé non-requis

DIMENSIONS :

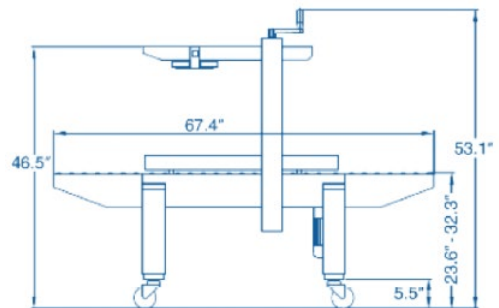
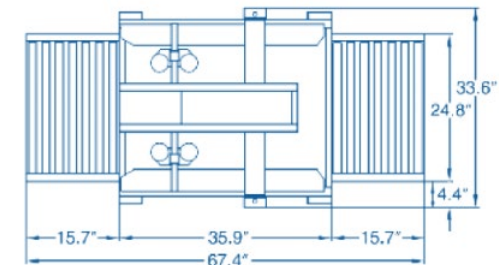

SPÉCIFICATIONS BOÎTES:

Boîte dimension minimale - (Longueur) 5" (Largeur) 4.5" (Profondeur) 4.5"

Boîte dimension maximale - (Longueur) à l'infini (Largeur) 19.5" (Profondeur) 19.5"