



www.atpkg.com



# EMBALLAGES AT

VENTES  SERVICE



# SB-2EX

## SCELLEUSE AVEC COURROIES D'ENTRAÎNEMENT LATÉRALES

La scelleuse à boîtes modèle SB-2EX offre la fiabilité dont vous avez besoin. La conception simple et unique de cet équipement en fait l'une des scelleuses à boîtes les plus fiables sur le marché en ce moment. Elle s'avère offrir une solution alternative rapide et efficace en comparaison au scellage de boîte manuel et requiert un minimum d'entretien.

### CARACTÉRISTIQUES STANDARD :

- Brancher & utiliser
- Changement de dimension boîte facile et rapide
- Courroies d'entraînement latérales de qualité industrielle
- Cartouches d'alimentation de ruban adhésif supérieure et inférieure interchangeables
- Bouton d'arrêt d'urgence
- Extension pour pattes ajustables
- Roulettes robustes pour les déplacements à l'intérieur de l'usine
- Table d'emballage avant et arrière
- Coinceurs supérieurs, conçus pour stabiliser la boîte et fermer les rabats supérieurs afin de faciliter le scellage
- Acier de calibre 12 peint à l'électro-statique
- Peu d'entretien, Air comprimé non-requis

### DIMENSIONS :

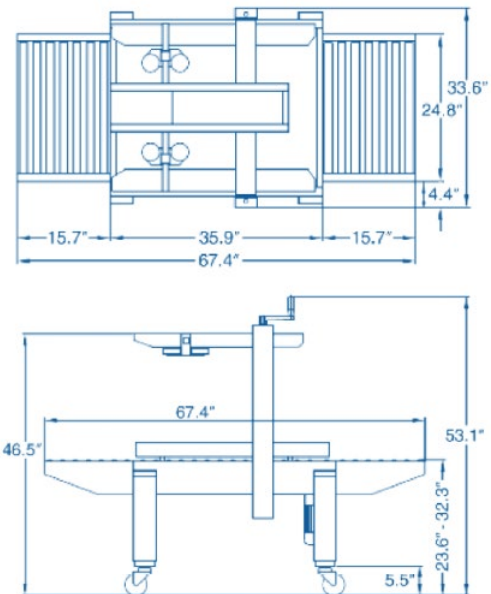

### SPÉCIFICATIONS BOÎTES:

Boîte dimension minimale - (Longueur) 5" (Largeur) 4.5" (Profondeur) 4.5"

Boîte dimension maximale - (Longueur) à l'infini (Largeur) 19.5" (Profondeur) 19.5"