



www.atpkg.com



EMBALLAGES AT

VENTES  SERVICE

DIMENSIONS DES TUNNELS :

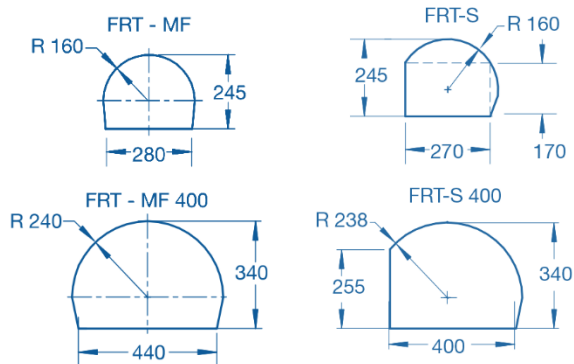

FRT

CARACTÉRISTIQUES STANDARD :

- Servo-moteurs AC sans entretien
- Réinitialisation automatique du noeud ainsi que de la position du bras d'entraînement
- Contrôleur Smart Motion avec LED
- Jusqu'à 63 noeuds par minute
- Sélecteur pour 1, 2, 3, 4 tours ou ficelage en croix ou ficelage en continu
- Possibilité d'utiliser des bobines surdimensionnées afin de réduire le nombre d'arrêts pour changement de bobine
- Tiroir amovible interverrouillé permettant la récupération des jus et exsudats afin d'éviter les débordements à l'intérieur de l'équipement ou sur le plancher

SPÉCIFICATIONS :

- Alimentation électrique: 170 - 260 V, AC, 50/60 Hz, 1.3kW
- Niveau de pression acoustique: 72 dB (A) +/- 1
- Poids: FRT-MF & FRT-S = 160 Kg
- FRT-MF400 & FRT-S400 = 165 Kg

